

取扱説明書

このたびはハッコー FT-700をお買い上げいただき
まことにありがとうございます。
お使いになる前に必ず本書をお読みください。
お読みになった後も、後日お役に立ちますので
大切に保管しておいてください。

1. セット内容と各部名称

最初にセットの内容をご確認ください。
ハッコーFT-700 ごと先ポリリッシャー1
ハッコーFS-100 ケミカルペスト1
ストレートブラシ1

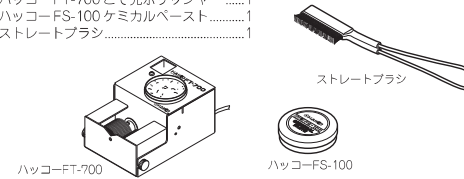

2. 仕様

| | |
|------|------------------------------|
| 品名 | ハッコーFT-700 |
| 品番 | FT700-01 |
| 電源 | AC100V 50 / 60Hz |
| 消費電力 | 3W |
| 外形寸法 | 70 (W) × 54 (H) × 101 (D) mm |
| 重量 | 0,65kg |

※仕様および外観は改良のため、予告なく変更する
ことがあります。あらかじめご了承ください。

3. 安全及び取扱い上のご注意

警告

この説明書では、注意事項を下記のように「警告」「注意」の2つに区分して表示して
います。内容をよく理解してから本文をお読みください。

警告: 誤った取扱いをすると、人が死亡または重傷を負う可能性が想定される内容を
示しています。

注意: 誤った取扱いをすると、人が傷害を負う可能性が想定される内容および物的損
害のみの発生が想定される内容を示しています。

注記: 説明中の工程で重要な手順や事項を示しています。

例: 例は特定の手順、ポイント、または工程を具体的に示しています。

●事故や故障につながりますので、以下の注意事項を必ず守ってください。

注意

- 本品を改造しない。
- 交換部品には、純正部品を使用する。
- 水につけたりぬれた手で使用しない。
- プラグの差し抜きはプラグを持って行う。
- 指を入れない。
- 使用中に中断、終了する時や、その場を離れる時は電源を切る。
- 部品交換時や収納時は必ず電源を切り、十分に冷えたことを確認する。
- その他危険と思われる行為は行わない。

4. 組立て

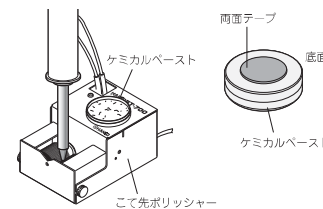

5. 使用方法

- ① 電源スイッチを入れます。
- ② 黒くなったごとを先を回転ブラシにあ
てて酸化物を除去します。

【注記】
ごとを先温度 300℃くらいがクリーニングには
最適な温度です。

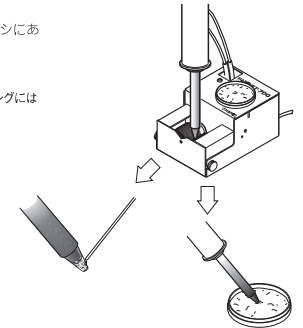

- ③ ハッコー FT-700 で酸化物を除去した後、すぐに御使用中の“糸はんだ”がハッ
コー FS-100 で再はんだめっきを行ないます。
ハッコー FS-100 は“糸はんだ”に比べ活性力が強く、微粉末の純 Sn 粒子では
んだめっきするので瞬時に溶け、良好に再はんだめっきを行なうことが可能と
なります。

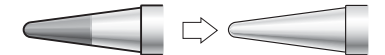

黒く酸化したごとを 再はんだめっきされたごとを先

【注記】
ごとを先温度が 400℃以上の場合、“ごと先ポリリッシャー”で酸化物が除去されてもすぐには
んだめっきをしないと、ごとを先はまたすぐに黒く酸化してしまいます。

【注記】
ハッコー FS-100 を使用し、再はんだめっきをした場合、ハッコー FT-700 やクリーニングスポン
ジなどで再はんだめっきしたはんだを除去し、使用中の糸はんだを送ってからの通常の作業を
行ないます。
これはヤニ入りはんだよりハッコー FS-100 の方がフラックス量が多い為であり、基板にハッ
コー FS-100 のフラックス残渣を残さないようにする為です。

【注記】
ハッコー FT-700 で酸化膜が除去できない場合
強固な酸化物の場合、ハッコー FT-700 でも酸化物が除去できないことがあります。このよ
うな時は付属のストレートブラシを使用します。

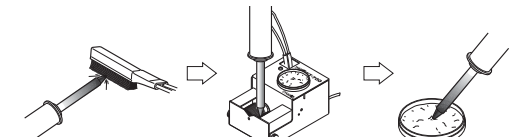

(1) ストレートブラシで酸化物 (2) ハッコー FT-700 で (3) ハッコー FS-100 で
を除去します。 再度クリーニングし 再はんだめっきし
ます。 ます。

【注記】
ストレートブラシを使用すると、ごとを先の鉄めっきの表面に小さな傷が入ることがあります。
ストレートブラシは常時使用せず、“回転ブラシ”でクリーニングしても酸化物が除去できな
い時のみ使用してください。

【注意】
怪我の恐れがありますので、ストレートブラシをハッコー FT-700 に収納する時は、必ずブラ
シ側を下にして入れてください。

6. 部品リスト

| 図番 | 品番 | 部品名 | 仕様 |
|-----|----------|----------|-----|
| (1) | B3051 | ストレートブラシ | |
| (2) | B3052 | 回転ブラシ | 2ヶ入 |
| (3) | FS100-01 | ケミカルペスト | |

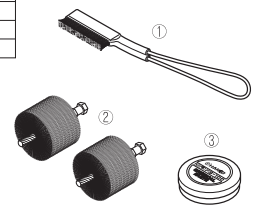

HAKKO FT-700

HAKKO FT-700 TIP POLISHER

使用說明書

日本白光牌

承蒙惠顧，謹致謝忱。
使用HAKKO FT-700前，請詳閱本使用說明書，正確使用。
閱後請妥為收存，以備日後查閱。

1. 包裝清單及各部名稱

- HAKKO FT-700 自動焊鐵頭清潔器.....1
HAKKO FS-100 化學膏1
刷子1

首先請確認包裝內容。

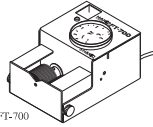

HAKKO FT-700

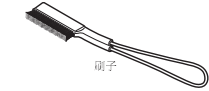

刷子



HAKKO FS-100

2. 規格

| | |
|------|------------------------------|
| 名稱 | HAKKO FT-700 |
| 功率消耗 | 4.5 W |
| 外形尺寸 | 70 (W) × 54 (H) × 101 (D) mm |
| 重量 | 0.65 Kg |

注意：
規格及外觀有可能改良變更，恕不先行通知。

中國RoHS 產品中有毒有害物質或元素的名稱及含量

| 部件名稱 | 有毒有害物質或元素 | | | | | |
|------|-----------|-------|-------|--------------|------------|--------------|
| | 鉛(Pb) | 汞(Hg) | 鎘(Cd) | 六價鉻 (Cr(VI)) | 多溴聯苯 (PBB) | 多溴二苯醚 (PBDE) |
| 馬達 | × | ○ | ○ | ○ | ○ | ○ |
| 齒輪 | × | ○ | ○ | ○ | ○ | ○ |
| 終端 | × | ○ | ○ | ○ | ○ | ○ |
| 插頭 | × | ○ | ○ | ○ | ○ | ○ |

○：表示該有毒有害物質在該部件所有均質材料中的含量均在SJ/T 11363-2006標準規定的限量要求以下。
×：表示該有毒有害物質至少在該部件的某一均質材料中的含量超出SJ/T 11363-2006標準規定的限量要求。

3. 安全及使用上的注意事項

警告

本說明書注意事項區分為如下之「警告」「注意」「備註」三者加以表示。
請充分了解其內容後再閱讀本文。

- 警告：** 濫用可能導致使用者死亡或負重傷。
- 注意：** 濫用可能導致使用者受傷或對沙及物體造成實質破壞。
- 備註：** 表示所示操作必須注意之重點。
- 例子：** 舉例說明特殊程序、要點或處理。

●以下注意事項與HAKKO FT-700之事故或故障有關，請務必遵守。

注意

- 切勿改裝本產品。
- 更換零件時，使用HAKKO正廠配件。
- 切勿將HAKKO FT-700泡水或用濕手使用。
- 拔出電線時，請抓住插頭。切勿拉扯電線。
- 切勿用手指插入清潔器。
- 使用暫停、結束或要離開時關閉電源。
- 更換部件或裝焊焊鐵頭時，應關掉電源，並待焊鐵冷卻室溫。
- 請勿進行其他認為危險之行為。

4. 組裝

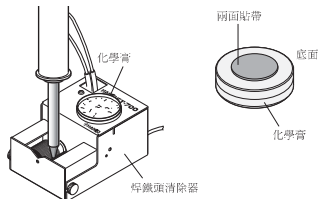

兩面貼帶
底面
化學膏
焊鐵頭清潔器

5. 使用方法

1. 打開電源開關。
2. 用旋轉刷除去焊鐵頭部黑色的氧化物。

注意：
焊鐵頭溫度為300℃左右時最易於清潔。

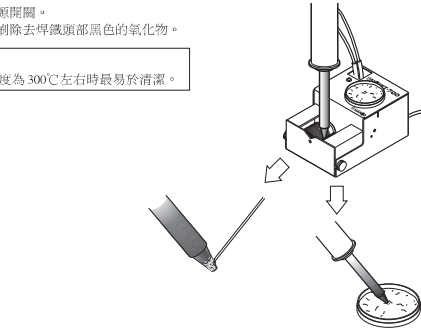

因氧化而發黑的焊鐵頭
再次清潔後的焊鐵頭

3. 如果用自動焊鐵頭清潔器HAKKO FT-700能夠除去氧化物，再立即使用中的焊鐵線加化學膏HAKKO FS-100重新搪錫。化學膏比焊錫活性強，搪錫時呈微細粉末的純銻粒瞬間熔化，可以使再次搪錫得以很好地進行。



注意：
焊鐵頭溫度超過400℃時，即使用自動焊鐵頭清潔器除去了氧化物，如果不立即搪錫，鐵線層還會被氧化發黑。

注意：
以化學膏搪錫完畢後，用自動焊鐵頭清潔器或清潔海綿將再次搪錫的焊錫除去，送上使用中的焊錫線進行常規作業。這是因為化學膏比加松香的焊錫中助焊劑的量大，為了不讓化學膏的助焊劑殘渣到印刷電路板上所以要除去。

注意：
用自動焊鐵頭清潔器不能除去氧化時如果氧化物很堅硬，有時即使用自動焊鐵頭清潔器也不能除去氧化物。這時可以使用附帶的刷子。

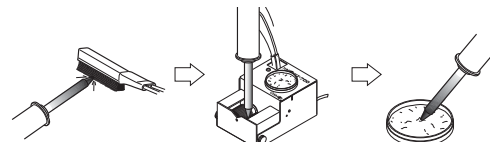

(1) 用刷子除去氧化物。
(2) 用HAKKO FT-700再次清潔。
(3) 用HAKKO FS-100再次搪錫。

注意：
使用刷子時，有時可能在焊鐵頭的鐵線層表面划出細小傷痕。因此，只有當用自動焊鐵頭清潔器不能除去氧化物時方考慮使用。

注意
當將刷子放置HAKKO FT-700時，切勿讓刷的部分灑上以免受傷。

6. 部件清單

| 圖號 | 部件編號 | 部件名稱 | 規格 |
|----|----------|------|------|
| ① | B3051 | 刷子 | |
| ② | B3052 | 旋轉刷 | 一套2個 |
| ③ | FS100-01 | 化學膏 | |

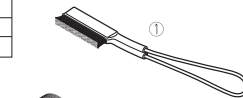

HAKKO FT-700

HAKKO FT-700 TIP POLISHER

Instruction Manual

Thank you for purchasing the HAKKO FT-700 tip polisher.
Please read this manual before operating the HAKKO FT-700.
Keep this manual readily accessible for reference.

1. PACKING LIST AND PART NAMES

Please check to make sure that all items listed below are included in the package.

- HAKKO FT-700 tip polisher.....1
HAKKO FS-100 paste1
Brush1

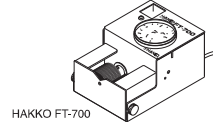

HAKKO FT-700

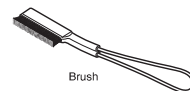

Brush



HAKKO FS-100

2. SPECIFICATIONS

| | |
|---------------------|------------------------------|
| Name | HAKKO FT-700 |
| Power consumption | 4.5 W |
| External dimensions | 70 (W) × 54 (H) × 101 (D) mm |
| Weight | 0.65 kg |

NOTE:
Specifications and design are subject to change without notice.

3. WARNINGS, CAUTIONS AND NOTES

WARNING

Warnings, cautions and notes are placed at critical points in this manual to direct the operator's attention to significant items. They are defined as follows:

WARNING: Failure to comply with a WARNING may result in serious injury or death.

CAUTION: Failure to comply with a CAUTION may result in injury to the operator, or damage to the items involved. Two examples are given below.

NOTE: A NOTE indicates a procedure or point that is important to the process being described.

EXAMPLE: An EXAMPLE is given to demonstrate a particular procedure point or process.

To prevent accidents or damage to the HAKKO FT-700, be sure to observe the following:

CAUTION

- Do not modify the HAKKO FT-700.
- Use only genuine HAKKO replacement parts.
- Do not wet the unit or use the unit with wet hand.
- Remove power cord by holding the plug — not the wires.
- Take care not to pinch fingers.
- Turn the power off when not in use, or left unattended.
- Turn the power off when changing parts or storing the HAKKO FT-700.
- While using the HAKKO FT-700, don't do anything which may cause bodily harm or physical damage.

4. INITIAL SETUP

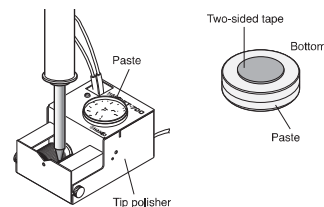

Two-sided tape
Bottom
Paste
Paste
Tip polisher

5. OPERATION

- ① Turn on the power switch.
- ② Touch the blackened tip to the polishing brush to remove the oxide film.

NOTE:
A tip temperature of 300°C (512°F) is the most suitable for cleaning.

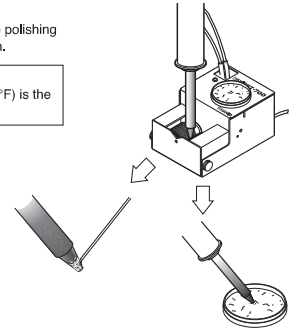

Blackened oxidized tip
Retinned tip

NOTE:
When the tip temperature is 400°C (752°F) or more, even if the oxide film is removed by the HAKKO FT-700, the tip will be blackened unless it is soldered promptly.

NOTE:
After the HAKKO FS-100 is used, remove the solder retinned by the HAKKO FT-700 or cleaning sponge etc. and feed the solder wire currently being used before normal operation. This procedure is to prevent the flux residue of the HAKKO FS-100 being remained on the P.W.B., as the HAKKO FS-100 has more flux than the cored solder.

NOTE:
When the oxide is hard to remove, the oxide sometimes cannot be removed even by the HAKKO FT-700. In this case, use an accessory brush.

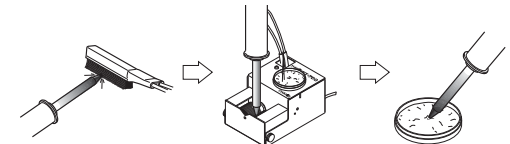

(1) Remove oxide with a brush.
(2) Clean with the HAKKO FT-700 again.
(3) Tin with the HAKKO FS-100 again.

NOTE:
When a brush is used, small scratches may be produced on the iron plating surface of the tip.
Do not always use a brush, but use only when oxide cannot be removed by cleaning with the HAKKO FT-700.

CAUTION
Store the brush in the HAKKO FT-700 with the brush head facing down. Otherwise, personal injury may result.

6. PARTS LIST

| Item No. | Part No. | Part Name | Specifications |
|----------|----------|-----------------|----------------|
| ① | B3051 | Brush | |
| ② | B3052 | Polishing brush | Set of 2 |
| ③ | FS100-01 | Paste | |

